

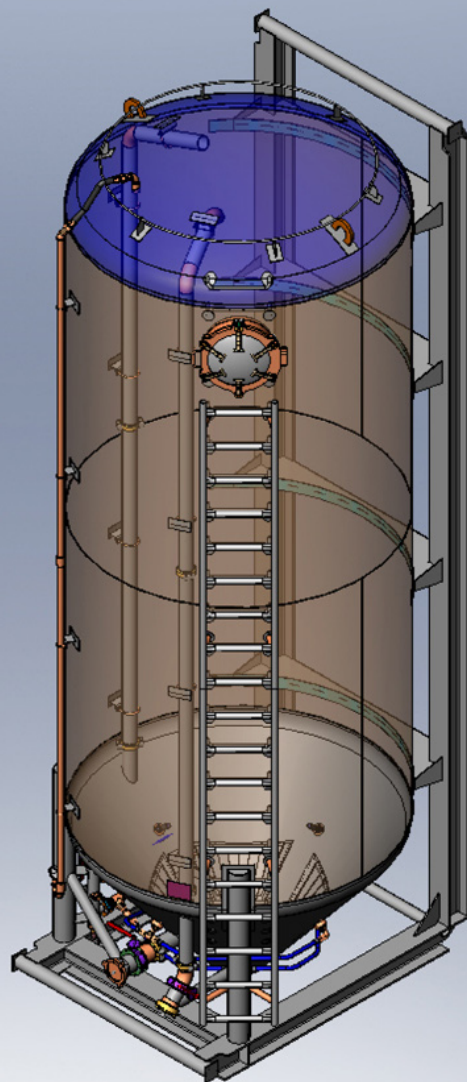

WILCO
MACHINE & FAB

Вертикальная емкость высокого давления объемом 48,42 м³ (1710 фт³) с горизонтальным и вертикальным рабочим положением для хранения насыпного цемента

Диаметр 3,04 м,
общая длина 8,08 м,
приблизительный
общий объем 48,42 м³



Вертикальная емкость высокого давления объемом 48,42 м³ с горизонтальным и вертикальным рабочим положением для хранения насыпного цемента

Емкость имеет диаметр 3,04 м, общую длину 8,08 м, и приблизительный общий объем 48,42 м³. Емкость рассчитана в соответствии со стандартами АОИМ, параграф VIII, раздел 1, на внутреннее давление 275,7 кПа (40 фунт/д²) и на температуру от -29°C (-20 F) до 121°C (250 F). Емкость укомплектована одним штуцером victaulic диаметром 12,7 см с поворотной заслонкой и муфтой на входе, одним штуцером victaulic диаметром 12,7 см с поворотной заслонкой и муфтой на впускном патрубке воздуха, одним штуцером victaulic диаметром 12,7 см с поворотной заслонкой и муф-

той на выходе, одним соединительным элементом диаметром 5,08 см (1360,5 кг) с устройством сброса давления в выпускную линию, одним люком диаметром 50,8 см с лестницей, установленным на петлях в корпусе, одним соединительным элементом диаметром 5,08 см (1360,5 кг) в головке емкости, с линией подключения манометров, видимой с земли, а также аэрационной системой с впускным коллектором. Аэрационная система состоит из четырех аэрационных блоков и четырех сопел в конической части емкости. Аэрационный коллектор выполнен из трубы диа-

метром 7,62 см с впускной частью диаметром 5,08 см с муфтой, поворотными задвижками для управления подачей воздуха и необходимыми запорными клапанами. Рамная конструкция с соответствующими опорными устройствами устанавливается под всю длину емкости и у основания емкости. Выполнена дробеструйная обработка емкости с последующим нанесением четырехслойного красочного покрытия для работы в условиях прибрежных районов, включительно с цинковой грунтовкой и одноцветным верхним слоем.

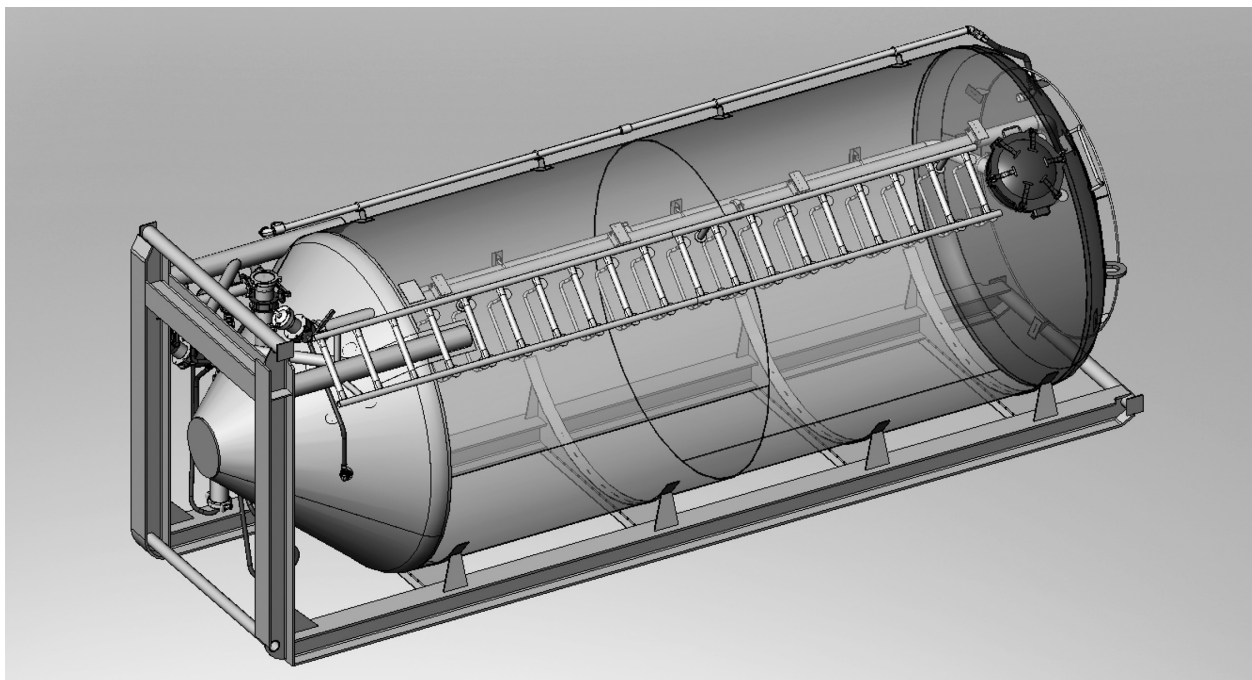

WILCO
MACHINE & FAB

1326 S. Broadway, Marlow, OK 73055 • Телефон: 580-658-6993 • Факс: 580-658-6767

www.wilcofab.com • Контактное лицо отдела продаж и обслуживания клиентов: Энтони Чендлер, эл. почта: anthony.chandler@wilcofab.com

©2008 Wilco Machine & Fab, Inc. • Отпечатано в США • Все права защищены • 08/08